

MOLLA A TORSIONE C85 DESTRA T081-210-500-R

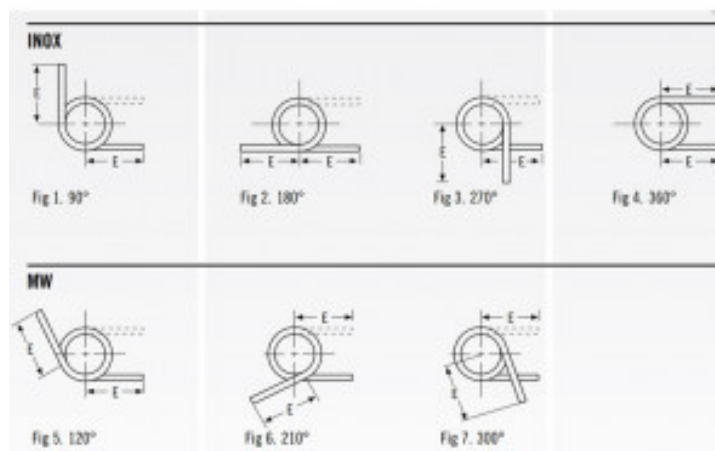
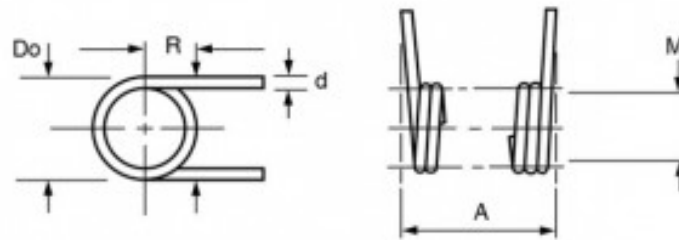

Caratteristiche prodotto

Materiale: ACCIAIO AL CARBONIO C85

Do - Diam. Esterno (mm): 19.41

d - Diametro Filo (mm): 2.06

Max Deg° - Gradi di Deflessione Max

Consigliati (Gradi): 210

PG - Posizione Gambi a riposo (Gradi): 210

T - Torsione (N mm): 1182

M - Dim. Mandrino Consigliata (mm): 12.7

E - Lungh. Gambo da asse Centrale (mm): 63.5

1/2 E - (mm): 31.75

A - Altezza (mm): 25.55

N° Spire: 9.92

L/R - Senso Avvolgimento: Right